

Руководство пользователя

KERONA®

Комбинированный керосиновый обогреватель с функцией походной печи.

Модель: WKH-3300

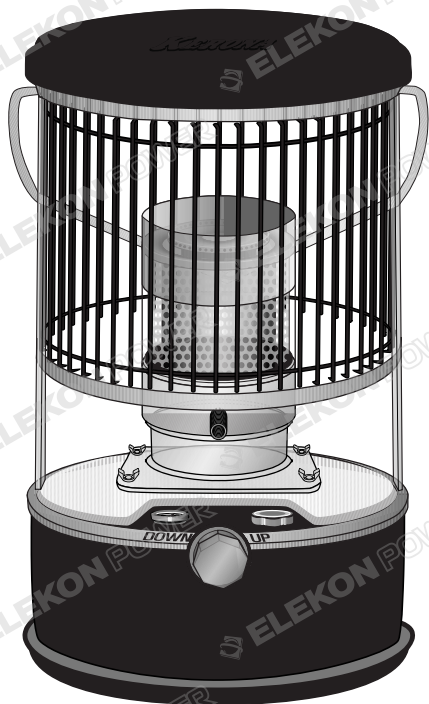

Содержание

Особенности модели	2
Названия частей	3
Заправка топливом	4
Розжиг обогревателя	4
Регулировка горения	4
Уход за обогревателем	5
Замечания, предостережения, хранение	7
Возможные неисправности и методы их устранения	8

Особенности модели.

1. Двойной топливный бак – гарантированная защита от протекания топлива, даже при переворачивании обогревателя при горении.
2. Надежный и долговечный фитиль из стекловолоконной ткани.
3. Верхний отражатель, переизлучающий тепло вниз, для обогрева Ваших ног.
4. Решетка, обеспечивающая безопасное обращение с устройством в процессе работы.
5. Все нагревающиеся элементы выполнены из нержавеющей стали, гарантирующей продолжительную работу.

Пользователи должны соблюдать следующие правила:

1. В качестве топлива для данного обогревателя используйте ТОЛЬКО осветительный керосин.
2. Храните топливо в недоступных для детей местах, вдали от источников тепла и открытого пламени.
3. Запрещено использовать нагреватель вблизи легковоспламеняющихся веществ и материалов, а также в узких местах (ограниченных условиях).
4. Используйте нагреватель на ровных горизонтальных поверхностях.
5. При заправке избегайте пролива топлива. Протрите разлитое топливо насухо перед использованием устройства.
6. Перед заправкой нагревателя топливом обязательно погасите фитиль.
7. Проводите отжиг фитиля каждые 20-30 дней. Процедура отжига описана далее.
8. Не оставляйте работающий обогреватель без присмотра.
9. Если Вы используете обогреватель в закрытом помещении время от времени проветривайте помещение, так как в воздухе скапливаются продукты горения.

**ПРИМЕЧАНИЕ: ИСПОЛЬЗУЙТЕ ТОЛЬКО ВЫСОКОКАЧЕСТВЕННЫЙ
ОСВЕТИТЕЛЬНЫЙ КЕРОСИН**

НАЗВАНИЯ ЧАСТЕЙ

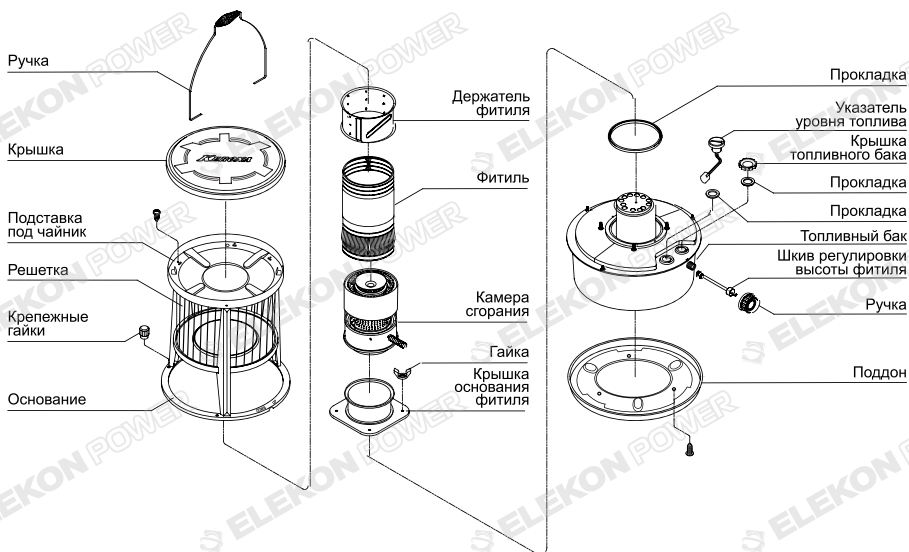

ПЕРЕД ИСПОЛЬЗОВАНИЕМ НАГРЕВАТЕЛЯ:

1. Выньте пенопластовую и картонную прокладки изнутри нагревателя.
2. Проверьте нагреватель на отсутствие каких-либо повреждений.

Название	WKH-3300
Тип	Нагревательное ИК устройство с фитилем, кругового (ненаправленного) действия.
Расход топлива	0,31 л/ч
Тепловая мощность	от 2400 кКал/ч до 2700 кКал/ч
Время непрерывной работы	19 ч
Размеры	Высота: 49 см
Диаметр:	32,5 см
Вес	6,1 кг
Емкость топливного бака	7,2 л
Площадь обогрева	15 м ²
Топливо	Осветительный керосин

ЗАПРАВКА ТОПЛИВОМ

1. Перед заправкой погасите огонь.
2. Откройте крышку топливного бака.
3. Заполните топливный бак осветительным керосином.
4. Не оставляйте топливный бак открытым.

РОЗЖИГ ОБОГРЕВАТЕЛЯ

1. Перед первым использованием обогревателя наполните его топливом и подождите 10 минут, чтобы фитиль полностью пропитался керосином.
2. Для поджига:
 - а. Поверните ручку регулировки по часовой стрелке и выдвиньте фитиль.
 - в. Приподнимите камеру сгорания за выступающую пружинную рукоятку.
 - с. Подождите фитиль в двух-трех местах.



РЕГУЛИРОВКА ГОРЕНИЯ



Если проволочная сетка камеры сгорания раскалена до красна, в камере нет больших языков пламени и нет явных признаков черного дыма, то ваш обогреватель работает правильно.



Если из камеры сгорания вырываются языки пламени, это значит, что Вы слишком сильно выдвинули фитиль вверх.



Если проволочная сетка лишь слегка покраснела, а так же из камеры сгорания выходит черный дым, это значит, что фитиль опущен слишком низко, либо в топливном баке очень мало топлива.

ЧТОБЫ ПОГАСИТЬ ОБОГРЕВАТЕЛЬ

1. Поверните ручку регулировки против часовой стрелки до конца. Фитиль опустится и пламя погаснет в течение 3-5 минут.
2. Перед тем, как покинуть помещение где использовался обогреватель, удостоверьтесь, что пламя полностью погасло.

УХОД ЗА ОБОГРЕВАТЕЛЕМ

Фитиль обогревателя выполнен из стекловолоконной ткани и не нуждается в обслуживании на протяжении всего срока службы.

Однако, при долгом использовании обогревателя, на конце фитиля появляются смолистые отложения продуктов горения керосина, которые ухудшают движение топлива по фитилю и не дают топливу полностью сгорать. Для удаления этих смолистых отложений, вы должны время от времени проводить процедуру отжига фитиля. Эта процедура заключается в том, что Вы даёте топливу в топливном баке полностью закончиться в процессе работы обогревателя, и в тот момент, когда топливо перестанет поступать вверх по фитилю, произойдет полное сгорание смолистых отложений на конце фитиля. Дождитесь, когда пламя полностью погаснет само, выдвинув при этом фитиль до конца вверх.

После данной процедуры топливо будет лучше подниматься по фитилю и полнее сгорать в камере сгорания. Фитиль при этом не повреждается, так как он изготовлен из негорючей стекловолоконной ткани.

Мы рекомендуем выполнять данную процедуру каждые 20-30 дней работы обогревателя.

ЗАМЕНА ФИТИЛЯ

1. Снимите защитную решетку, открутив три крепежных винта.
2. Снимите камеру сгорания.



3. Снимите крышку основания фитиля, открутив 4 гайки-барашка.



4. Снимите регулировочную ручку со шкива, открутите накидную гайку шкива регулировки высоты фитиля и вытащите шкив с шестерней, потянув его на себя.



5. Потяните вверх и вытащите держатель фитиля вместе с фитилём.
6. Вытащите старый фитиль из держателя.
7. Очистите все детали от нагара.



8. Вставьте новый фитиль в держатель и закрепите его внутри держателя на специальных острых зубцах.
9. Выровняйте фитиль как показано на рисунке и вставьте держатель с фитилем обратно в топливный бак.

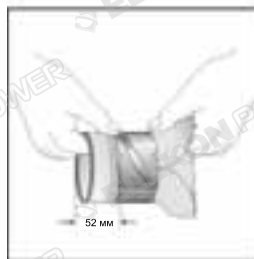

10. При этом совместите шестерню управляющего шкива с зубчатой передачей на держателе фитиля.
11. Выдвиньте полностью держатель фитиля, поворачивая ручку по часовой стрелке. Если верхний край фитиля расположился по держателю не совсем ровно, подровняйте его с помощью ножниц.



12. Установите крышку основания фитиля на место и закрепите с помощью гаек, следя за тем, что бы между держателем фитиля и крышкой оставался достаточный зазор для беспрепятственного вертикального движения фитиля.

13. Чтобы гарантировать полное сгорание топлива в данном нагревателе мы советуем использовать только оригинальный фитиль производства фирмы KERONA.

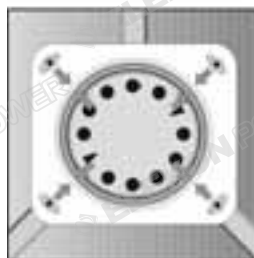

Замечания

1. Если Вы предполагаете, что в топливный бак Вашего нагревателя попала вода или другие посторонние примеси, промойте топливный бак осветительным керосином.
2. При снятии и установке шкива регулировки высоты фитиля не затягивайте накидную гайку слишком туго.
3. После сборки Вашего нагревателя вначале испытайте его в безопасном месте (на открытом воздухе) перед тем, как использовать его внутри помещения.

КОНСТРУКЦИЯ НАГРЕВАТЕЛЯ ПОЗВОЛЯЕТ ИСПОЛЬЗОВАТЬ ЕГО В КАЧЕСТВЕ ПОХОДНОЙ ПЕЧИ

В верхней части нагревателя встроена площадка, которую можно использовать для установки котелка или чайника и приготовления пищи. Поместив верхнюю крышку на место, можно уменьшить температуру и поддерживать воду в чайнике горячей, либо разогревать пищу на медленном огне.



Предостережения.

1. Нагреватель должен находиться на ровной горизонтальной поверхности.
2. Нагреватель должен находиться в таком месте, где он не опрокинется под действием сильного порыва ветра.
3. Рядом с нагревателем не должно быть легковоспламеняющихся материалов.
4. Если нагреватель используется в жилом помещении, то помещение должно иметь достаточную вентиляцию.
5. При использовании нагревателя ограничьте к нему доступ детей и домашних животных.

Хранение нагревателя.

1. Разберите и почистите нагреватель перед хранением.
2. Снимите фитиль, просушите его и храните отдельно.
3. Нагреватель должен храниться в сухом, проветриваемом помещении.

Возможные неисправности и методы их устранения

Неисправность Возможная причина	Горение затруднено либо невозможно	Сильный запах керосина	После поднятия проходит искра, но выходя нагревателя в нормальный режим	При горении много копоти	Красные вспышки пламени с хлопками	Хлопки при горении, мерцание пламени, разрывы частей фитиля	Слишком большой расход топлива	Ручка регулировки туго	Регулировка фитиля по высоте затруднена или невозможна	Очень долго гаснет фитиль	Неравномерное красное свечение камеры сгорания	Несоблюдение шум при горении	Причина Метод устранения
Фитиль пропитался водой	●				●		●						Просушите или замените фитиль
Фитиль слишком выдвинут		●		●	●				●				Опустите фитиль
Фитиль слишком опущен	●	●									●		Выдвиньте фитиль
Край фитиля неровный					●	●			●		●		Подровняйте край фитиля
Камера сгорания установлена не ровно		●		●	●	●					●		Установите камеру сгорания ровно
Слишком сильно затянута накидная гайка ручки регулировки фитиля							●	●					Ослабьте накидную гайку шкива регулировки высоты фитиля
Недостаточный зазор между держателем фитиля и крышкой								●					Разберите и устраните
Недостаточно топлива	●	●									●		Допейте топливо
Слишком много смолыстых отложений на фитиле	●	●	●					●	●				Отожгите фитиль как описано в инструкции
Фитиль поврежден из-за неправильной установки								●	●				Замените фитиль
Держатель фитиля установлен не соосно с камерой сгорания				●	●	●							Исправьте
В топливный бак попала вода	●		●									●	Промойте бак керосином
Не подходящее топливо		●		●	●								Промойте бак и залейте осветлитель керосин
Топливо пролилось в поддон		●											Протрите мягкой тканью
Фитиль расположен неравномерно на держателе фитиля								●	●	●	●		Фитиль должен быть расположен на держателе фитиля равномерно, без изгибов

PASECO

Производитель: Южная Корея

Адрес: Пасеко Ко, 724-1 Вонси-Донг, Ансан-Си, Кьонджики-До, Южная Корея

www.paseco.ru



АИ32